

**cube**

# VENTILO- CONVECTOREN

Cube FC 1000



Bedienings- en Montagevoorschriften /  
Gebruikersvoorschriften



# Inhoud

<b>1. Vóór gebruik</b>	<b>4</b>
1.1. Algemene informatie	4
1.2. Veiligheidsmaatregelen	4
1.3. Eigenschappen	6
1.4. Temperatuurbereik tijdens gebruik	6
<b>2. Installatie</b>	<b>7</b>
2.1. Afmetingen	7
2.2. Beschrijving van onderdelen	8
2.3. Installatie van de eenheid	8
2.4. Veiligheidsmaatregelen	9
2.5. Accessoires	9
2.6. Installatie	9
2.7. Testsessie	11
<b>3. Bedieningsinstructies</b>	<b>12</b>
3.1. Bedieningspaneel	12
3.2. Bedieningsinstructies	12
<b>4. Onderhoud</b>	<b>16</b>
4.1. Veiligheidsmaatregelen	16
<b>5. Bijlagen</b>	<b>18</b>
5.1. Opengewerkte tekening	18
5.2. Bedrading	20
5.3. Technische gegevens	21

# 1. Vóór gebruik

## 1.1. Algemene informatie

Bedankt voor het kiezen van ons product. Gelieve de handleiding grondig door te nemen en de instructies op te volgen om schade aan het apparaat te voorkomen. Let op dat specificaties zonder voorafgaande kennisgeving kunnen worden gewijzigd als gevolg van productverbeteringen. Raadpleeg de specificatiesticker op het apparaat voor verbeterde specificaties.

## 1.2. Veiligheidsmaatregelen

	Het is noodzakelijk dat kinderen onder toezicht staan om te voorkomen dat ze met het apparaat spelen.
	De installatie, de demontage en het onderhoud van het toestel moeten worden uitgevoerd door gekwalificeerd personeel. Het is verboden de structuur van de eenheid te wijzigen. Anders kan er persoonlijk letsel of schade aan het apparaat ontstaan.
	Maak gebruik van een specifiek stopcontact voor dit apparaat om mogelijke storingen te voorkomen.
	Zorg ervoor dat de stroomtoevoer naar het apparaat geaard is.
	Houd het apparaat weg van omgevingen die brandbaar of corrosief zijn.
	Neem de tijd om deze handleiding door te nemen voordat je het apparaat gebruikt.

	<p>Zorg ervoor dat er geen water of andere vloeistoffen in de elektrische behuizing van het apparaat kunnen komen anders kan het apparaat schade oplopen.</p>
	<p>Leg geen vreemde voorwerpen op het luchtuitlaat- en inlaatrooster wanneer de ventilatormotor draait zodat het apparaat goed geventileerd wordt en schade voorkomen wordt.</p>
	<p>Zorg ervoor dat de stroomtoevoer naar het apparaat is uitgeschakeld voordat er onderhoud aan de unit wordt uitgevoerd.</p>
	<p>Het gebruik van een geschikte stroomonderbreker voor het apparaat is vereist, en het is belangrijk ervoor te zorgen dat de stroomtoevoer naar de unit voldoet aan de specificaties om schade aan de unit te voorkomen.</p>
	<ol style="list-style-type: none"> <li>1. Indien de stroomkabel beschadigd is, dient deze te worden vervangen door een installateur, of andere gekwalificeerde personen om mogelijke gevaren te voorkomen.</li> <li>2. Het apparaat moet worden geïnstalleerd volgens de nationale bedradingvoorschriften.</li> <li>3. Het type en de beoordeling van de zekering: 16A Deze aanduiding geeft aan dat dit product niet mag worden weggegooid met ander huishoudelijk afval in de EU. Om mogelijke schade aan het milieu of de menselijke gezondheid door ongecontroleerde afvalverwijdering te voorkomen, dient het op een verantwoorde manier te worden gerecycled, ter bevordering van duurzaam hergebruik van materiaal. Om uw gebruikte apparaat terug te sturen, maak gebruik van de retour- en inzamelsystemen.</li> </ol>

### 1.3. Eigenschappen

- Een unieke structuur voor snelle uitwisseling en fluisterstil.
- Efficiënte ventilatormotor.
- Gebalanceerd ventilatorsysteem voor geluidsreductie.
- Warmtewisselaar met hydrofiele coated aluminium wisselaar en inwendig gegroefde koperen buis, waardoor het warmtewisselingsoppervlak van dit apparaat effectief wordt vergroot.
- Behuizing vervaardigd uit voorgelakt gegalvaniseerd metaal, afgewerkt met isolatie en roosters van hoogwaardige aluminiumlegering.
- Opvangbak voor condensatie met natuurlijke afvoer, inclusief isolatie tegen condensatie.
- Gaasfilter van regeneratief polypropyleen.



### 1.4. Temperatuurbereik tijdens gebruik

Bedrijfsmodus	Kamertemperatuur		Temperatuur watertoevoer	
	Min.	Max.	Min.	Max
Verwarming/Koeling	5°C	32°C - 60°C	4°C	80°C

# 2. Installatie

## 2.1. Afmetingen

De ventilo-convector zonder gemotoriseerde waterklep.

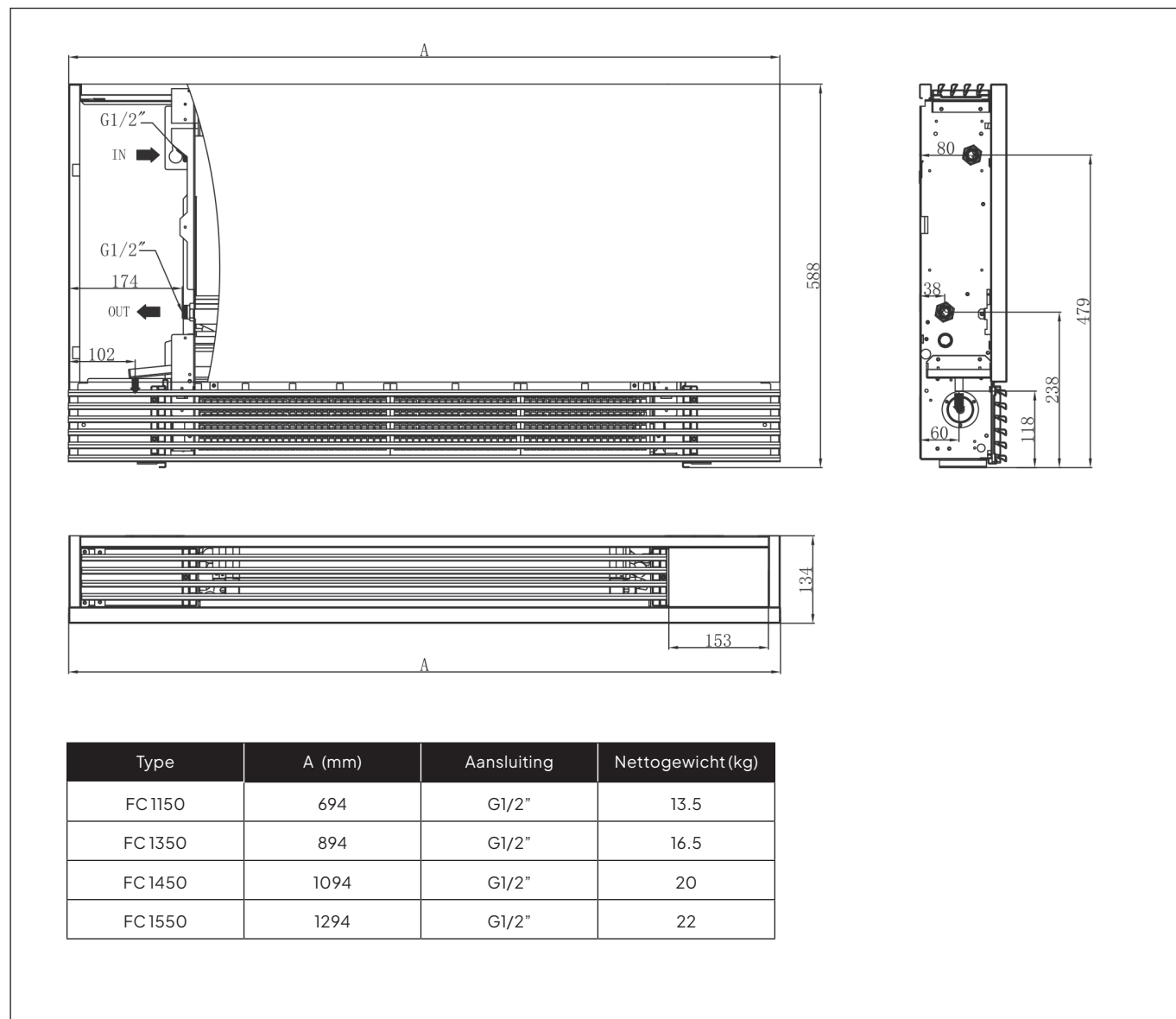

## 2.2. Beschrijving van onderdelen

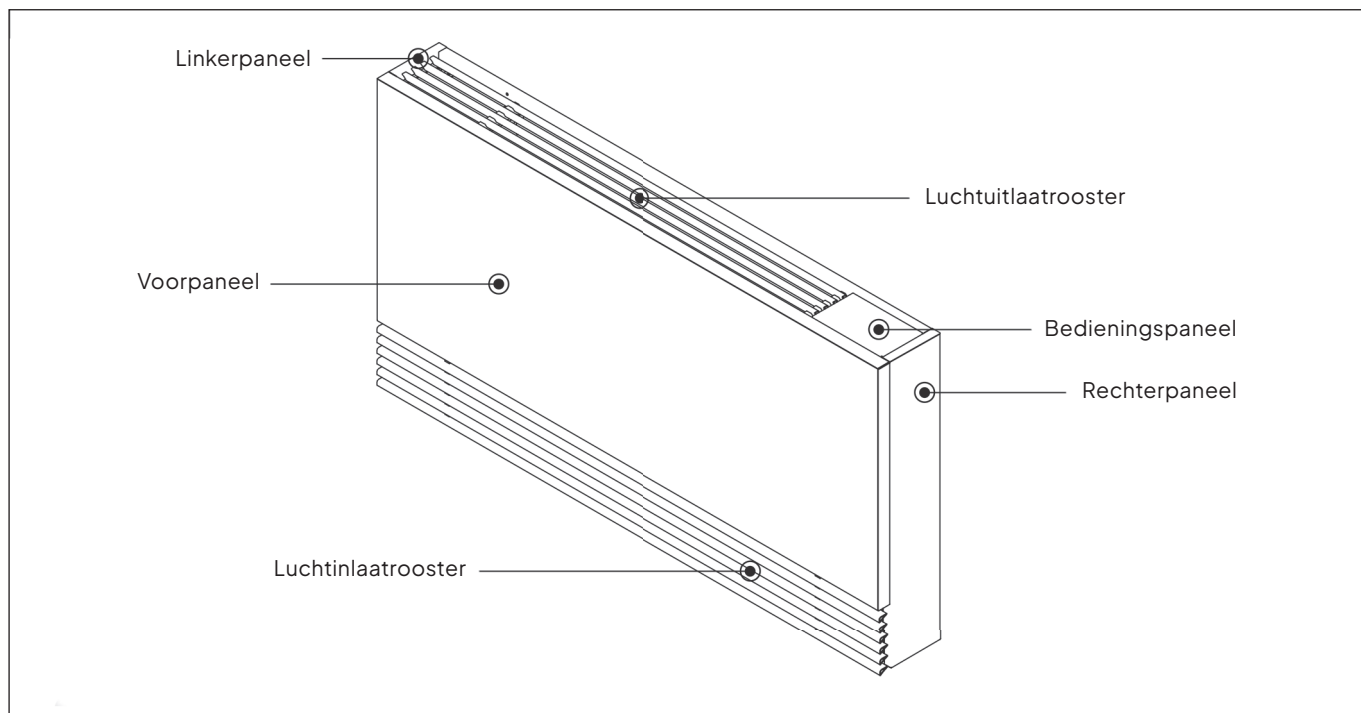

## 2.3. Installatie van de eenheid

De wand dient solide te zijn en het vermogen te hebben om het gewicht van het apparaat te ondersteunen, en de luchtinlaat van de eenheid moet vrij zijn van andere voorwerpen over een afstand van 400 mm.

### Plaatsing van de eenheid

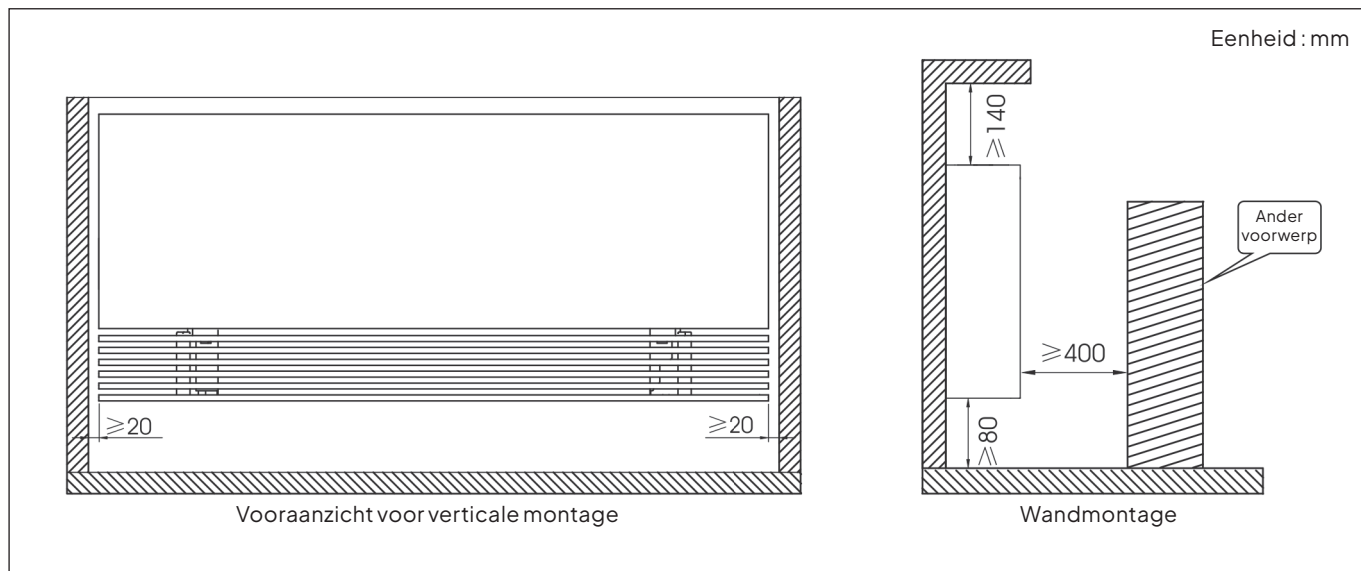

## 2.4. Veiligheidsmaatregelen

Voor een succesvolle installatie van dit product zijn de volgende gereedschappen nodig:

1. Schroevendraaier: Een schroevendraaier van het juiste formaat kan nodig zijn om bevestigingen vast te zetten.
2. Rolmeter: Een meetinstrument is essentieel voor het nauwkeurig bepalen van afstanden en afmetingen tijdens de installatie.
3. Boormachine: Een boormachine is vereist voor het maken van gaten en bevestigingen tijdens het installatieproces.
4. Moersleutel: Een moersleutel van het juiste formaat is noodzakelijk voor het stevig aandraaien van moeren en bouten.
5. Schaar: Een schaar kan nodig zijn voor het op maat knippen van materialen, zoals bijvoorbeeld bekabeling of verpakkingsmateriaal.

Zorg ervoor dat u over dit benodigde gereedschap beschikt voordat u met de installatie begint, om een vlotte en efficiënte procedure te waarborgen.

## 2.5. Accessoires

Naam	Hoeveelheid
Kabelbinder	2
Snelbouwanker	4
Bout	2
Gesloten veerring	1
Sensorhouder	1
Afloop opvangbank	1
Bevestiging afloop	1
Rubberen dichting	2
Open veerring	2
Schroef	4
Bevestigingssjabloon	1

## 2.6. Installatie

### 1. Stap 1: Demontage panelen

Voor de installatie dienen zowel het linkerpaneel als het rechterpaneel te worden gedemonteerd. Het paneel kan worden losgemaakt door de twee schroeven onder de linkerzijde van het luchtuitlaatrooster en de twee schroeven onder het bedieningspaneel los te draaien. De schroeven onder het bedieningspaneel kunnen worden losgemaakt door op het bedieningspaneel aan de rechterkant te drukken.

### 2. Stap 2: Demontage luchtuitlaatrooster

Draai aan elke zijde één schroef los van het luchtuitlaatrooster en neem vervolgens het luchtuitlaatrooster weg.

### 3. Stap 3: Wandmontage

Plaats het bevestigingssjabloon tegen de muur.

1. Monteer het apparaat aan de muur met twee expansiebouten aan elke zijde. Als het nodig is, gebruik dan passende bouten voor de bevestiging aan een houten muur.
2. Monteer de unit op de expansiebouten en span de bouten aan beide zijden stevig vast.
3. Gebruik twee schroeven om het apparaat aan de onderkant te bevestigen.

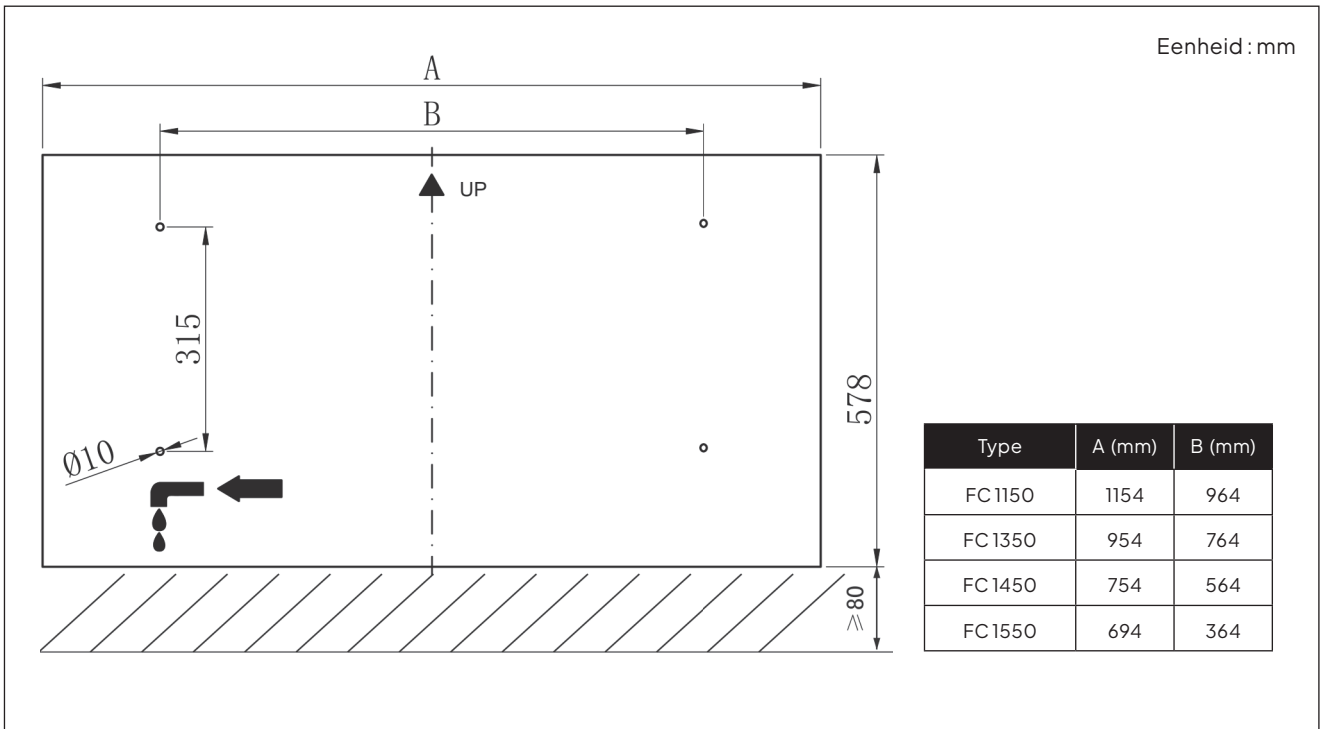

### 4. Stap 4: Aansluiten CV leiding

Opmerking: zorg ervoor dat de CV leiding niet voorbij het bereik van het zijpaneel uitsteekt zodat het zijpaneel correct teruggeplaatst kan worden.

Na het plaatsen van de eenheid op zijn positie, verbindt u de waterinlaat en -uitlaat volgens de aanduidingen op de eenheid. Raadpleeg de lokale veiligheidsvoorschriften voor een veilige installatie. Na de installatie dient u de eenheid te controleren op lekkages, deze schoon te maken, enzovoort, om te voldoen aan de lokale voorschriften voor gebruik.

### 5. Stap 5: Filter

Het wordt aanbevolen om een filter te installeren vóór de waterinlaat van de eenheid om de waterkwaliteit te behouden en onzuiverheden in het water op te vangen.

### 6. Stap 6: Isolatie

Alle CV leidingen dienen te worden geïsoleerd met isolatiemateriaal van ten minste 9 mm dikte. Echter, alle klepbedieningen dienen buiten de isolatie te blijven voor toekomstig gebruik. Zorg ervoor dat de isolatie stevig wordt bevestigd, zonder enige openingen.



## 7. Stap 7: Installatie condensafvoersysteem

Het condens afvoersysteem moet worden opgezet met een voldoende helling (3cm per lopende meter) om ervoor te zorgen dat het water goed wegloopt. Hier zijn de instructies voor het opzetten van een geschikt condens afvoersysteem.

Opmerking: Om te controleren of de waterstroom in de juiste richting gaat, wordt aanbevolen om langzaam wat water in de condensbak te gieten. Als het water niet vlot weg kan stromen, moeten er enkele aanpassingen worden gedaan.

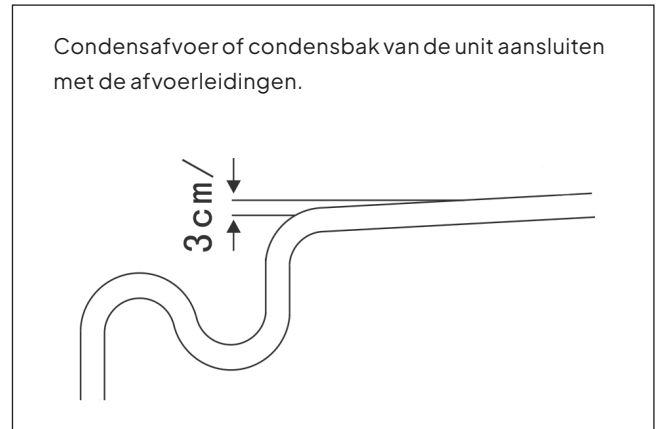

## 2.7. Testsessie

### Stap 1: Ontluchten

Na het voltooien van de installatie, ga verder met de volgende stappen om de lucht uit de eenheid te laten ontsnappen:

1. Verwijder het rooster van de luchtuitlaat.
2. Open alle kleppen van het watersysteem om water in de eenheid te laten stromen.
3. Open het ontluchtingsventiel en controleer het water in een transparante buis die is verbonden met het ventiel. Als de transparante buis gevuld is met water zonder luchtbelletjes, is de lucht volledig uit de warmtewisselaar ontlucht. Sluit vervolgens het ontluchtingsventiel.

### Stap 2: Voorafgaande opstart

Voordat de eenheid wordt opgestart, moeten een aantal controles worden uitgevoerd op de installatie om ervoor te zorgen dat de eenheid onder de best mogelijke omstandigheden zal werken. De onderstaande checklist is niet allesomvattend en moet enkel worden gebruikt als een basisreferentie op het minimumniveau.

1. Zorg ervoor dat de ventilator vrij draait.
2. Inspecteer alle CV leidingen op de stromingsrichting.
3. Controleer of alle systeemleidingen correct zijn geïnstalleerd volgens de installatievereisten.
4. Controleer de spanning van de stroom van de eenheid en zorg ervoor dat de spanning binnen de geautoriseerde limieten ligt.
5. Zorg ervoor dat de eenheid op de juiste manier is geaard.
6. Controleer de aanwezigheid van beschermende en onderbrekende apparaten.
7. Controleer alle elektrische verbindingen op stevigheid.
8. Controleer alle leidingen op lekkages en zorg ervoor dat er goede ventilatie is.

### Stap 3: Opstarten eenheid

Nadat is gecontroleerd dat alle elektrische aansluitingen voldoen aan de lokale voorschriften, volg de onderstaande bedieningsinstructies om de eenheid op te starten. Indien er abnormale geluiden optreden na het opstarten van de eenheid, schakel dan onmiddellijk de stroomtoevoer uit om de veiligheid van de eenheid te waarborgen.

# 3. Bedieningsinstructies

## 3.1. Bedieningspaneel

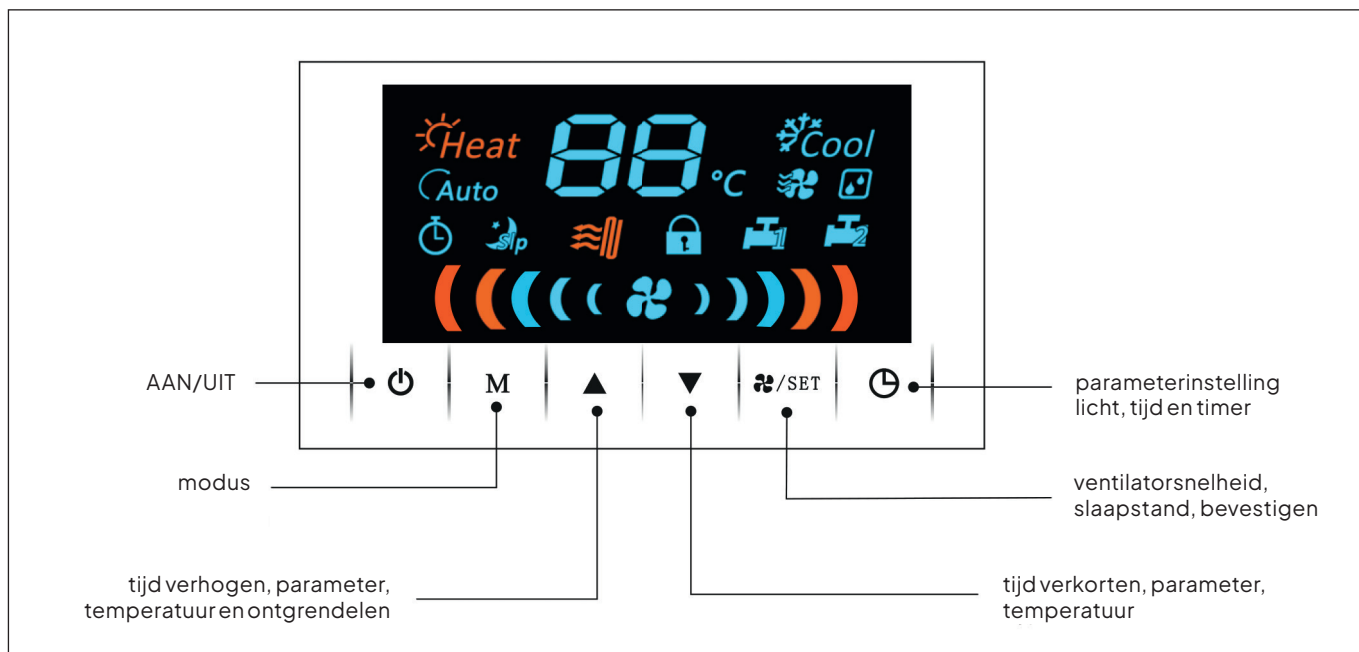

Symbol	Omschrijving	Symbol	Omschrijving
	Verwarmingsstand		Timer
	Koelingsstand		Elektrische verwarming (Gereserveerde functie)
	Automatische stand		Slaapstand
	Droogstand		Sleutelslot
	Ventilatorstand		Ventilatorsnelheid
	Waterklep 1 en 2		Luchtinlaattemperaturen en instellen temperatuur

## 3.2. Bedieningsinstructies

### 1. AAN/UIT

Wanneer de eenheid in stand-by staat, druk dan gedurende 3 seconden in om de eenheid in te schakelen. Wanneer de eenheid aan het werk is, druk opnieuw gedurende 3 seconden in om de eenheid in stand-by te zetten. De eenheid zal automatisch herstellen naar de laatst gebruikte instellingen na een stroomstoring.

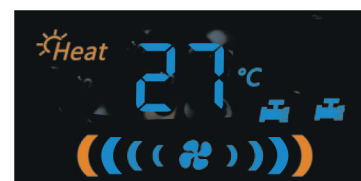

Verwarmingsstand aan

### 2. Standby

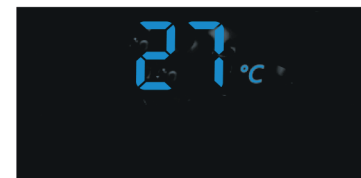

De volgende twee omstandigheden worden stand-by genoemd: de eenheid werkt niet in stand-by, maar geeft alleen de kamertemperatuur weer.

1. Inschakelen → maar niet indrukken om in te schakelen.
2. Wanneer actief → indrukken om in te schakelen.



Standby zonder sleutelslot



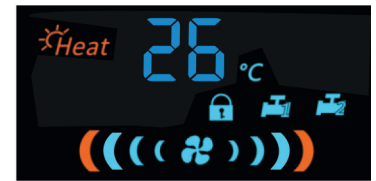

### 3. Sleutelslot

Het aanraakpaneel wordt automatisch vergrendeld als er gedurende 30 seconden geen handelingen worden verricht wanneer de eenheid is ingeschakeld. Wanneer het aanraakpaneel vergrendeld is, wordt het  icoon op het scherm weergegeven en reageert de eenheid niet op handelingen op het aanraakpaneel. Druk gedurende 3 seconden op de  knop totdat het  icoon op het scherm verdwijnt om het aanraakpaneel te ontgrendelen.



Verwarmingsstand en sleutelslot aan

### 4. Keuze modus



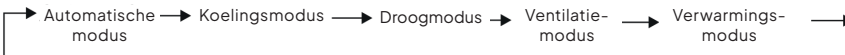

Wanneer de eenheid is ingeschakeld en zich op het hoofdscherm bevindt, druk op **M** om de bedrijfsmodus te kiezen: Verwarmingsmodus , Koelingsmodus , Droogmodus , Ventilatiemodus , Automatische modus .



### 5. Slaapstand

Druk 3 seconden op de knop **SET** om de slaapstand in of uit te schakelen. Wanneer de slaapstand is ingeschakeld, wordt  op het scherm weergegeven. Wanneer de slaapstand is geactiveerd, zal de eenheid de ingestelde temperatuur verlagen (bij verwarmingsstand) of verhogen (bij koelingstand) met 2°C voor een comfortabele slaap. Het wordt automatisch uitgeschakeld na 8 uur. Deze instelling is slechts één keer geldig.





### 6. Temperatuurinstelling

Wanneer de eenheid is ingeschakeld, druk op  of  temperatuurinstellingsstatus, druk opnieuw  of  om de temperatuur in te stellen.



Temperatuurinstelling

### 7. Keuze ventilatorsnelheid

Selecteer de ventilatorsnelheid door op **SET** te drukken. De ventilatorsnelheid wordt in volgorde gewijzigd door te drukken tussen super laag , laag , gemiddeld  en hoog , of om de AUTO-snelheid te activeren. (De weergave van de Auto-snelheid gaat van super laag naar hoog, de weergave verandert eens per 0,5 seconden.)

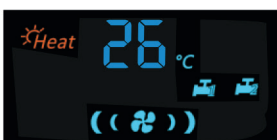
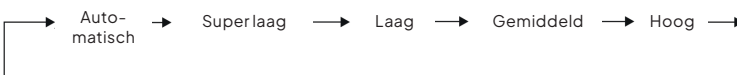

Ventilatorsnelheid Super laag



Ventilatorsnelheid Laag

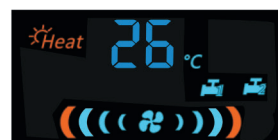



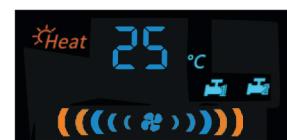

Ventilatorsnelheid Gemiddeld



Ventilatorsnelheid Hoog

### 8. Timer instellen





#### AAN timer instelling

Wanneer de eenheid in stand-by staat, druk dan gedurende 3 seconden op  en stel de timer in met  en . Het systeem zal de instellingen automatisch opslaan na 3 seconden met verlichting . De hier ingestelde waarde is in uren. Na het instellen zal de eenheid automatisch AAN worden gezet na het verstrijken van het ingestelde aantal uren. Deze instelling is slechts één keer geldig.



ON Timer Setting

#### UIT timer instelling

Wanneer de eenheid is ingeschakeld, druk gedurende 3 seconden op  en stel de timer in met  en . Het systeem slaat automatisch de instellingen op na 3 seconden met verlichting . De hier ingestelde waarde is in uren. Na het instellen zal de eenheid automatisch UIT worden gezet na het verstrijken van het ingestelde aantal uren. Deze instelling is slechts één keer geldig.

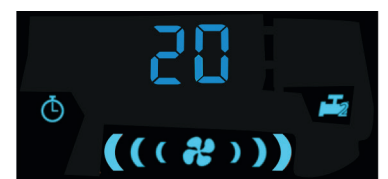





#### Timer uitschakelen

Druk op de  en stel de timer in op nul om de timer uit te schakelen.

## 9. Autocontrole

Druk  twee keer binnen 3 seconden na het inschakelen van de eenheid, totdat de eenheid in de zelfcontrolemodus zal gaan. De eenheid zal automatisch na 10 seconden stoppen met de zelfcontrolefunctie. Maar de eenheid zal pas weer naar de standaard werkmodus terugkeren na het opnieuw inschakelen van de eenheid.

## 10. Parameters Setting

Druk tegelijkertijd op  en  om de parameters in te stellen wanneer de eenheid in stand-by staat. Het scherm zal het knipperende serienummer  van de parameters weergeven na het invoeren van de parametersinstelling. Druk op  en  om te selecteren en druk op SET om het nummer van de parameter die je wilt wijzigen te bevestigen en stel de overeenkomstige parameter in met  en . Het systeem keert automatisch terug naar de instelling van het nummer als er gedurende 10 seconden geen instructie is na het instellen van de parameter, en het verlaat de instelling van de parameters als er gedurende 10 seconden geen instructie is. Om op te slaan en terug te gaan, druk op  na het instellen van een parameter of nummer.

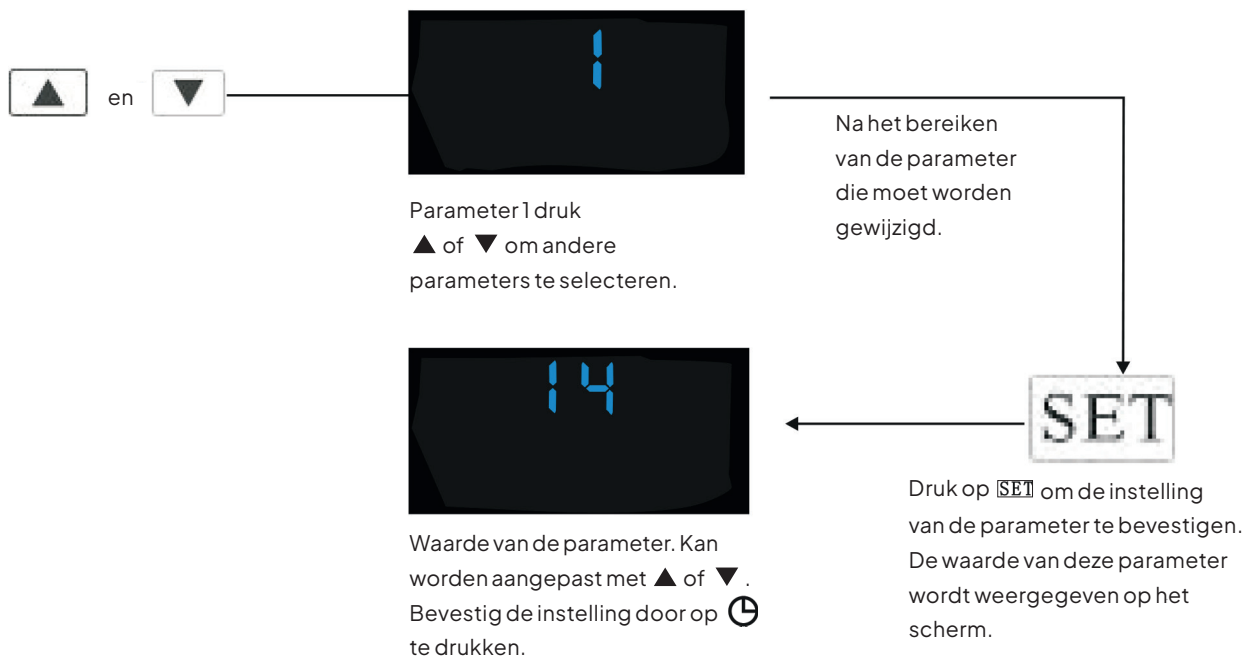

## 11. Parameters

Serienummer	Omschrijving	Bereik	Standaardinstelling
1	Hoge ventilatorsnelheid voor koeling	12-15	14
2	Gemiddelde ventilatorsnelheid van koeling	10-13	12
3	Lage ventilatorsnelheid van koeling	8-12	10
4	Hoge ventilatorsnelheid voor verwarming	10-15	12
5	Gemiddelde ventilatorsnelheid van verwarming	8-12	10
6	Lage ventilatorsnelheid van verwarming	5-10	7
7	Zeer lage ventilatorsnelheid van verwarming	4-8	5
8	Ventiefuncties	0 (uit), 1 (aan)	0
10	AAN/UIT van display	0 (uit na 5 minuten zonder werking van het apparaat), 1 (altijd aan)	1
11	Functie-instellingen		0
13	Inlaatwatertemperatuur om de anti-koude wind modus te activeren.	5-45	22
14	Inlaatwatertemperatuur om de anti-koude wind modus te deactiveren.	5-45	28

Actuele ventilatorsnelheid = Ingestelde ventilatorsnelheid \* 100

## 12. Storingscodes

De storingscode knippert op het scherm, gevolgd door meerdere storingscodes op het display.

Nummer	Mogelijke oorzaken	Weergegeven foutcode
1	Storing luchtinlaattemperatuursensor	E1
2	Storing waterinlaattemperatuursensor	E2
3	Storing ventilatormotor	E3
4	Storing temperatuursensor	E4 (parameter 9 geldig)
5	Storing vochtigheidssensor	E5 (parameter 9 geldig)
6	Communicatiestoring onder bedrade controller	E6
7	Communicatiestoring bedrade controller	E7 (parameter 9 geldig)

De storingscode wordt weergegeven wanneer:

1. Fout bij de luchtinlaattemperatuursensor: Annuleer de regeling van de kamertemperatuur, de foutcode wordt weergegeven.
2. Fout bij de waterinlaattemperatuursensor: Annuleer de limiet voor watertemperatuur, de foutcode wordt weergegeven.
3. Fout bij de ventilatormotor: De eenheid stopt met werken, de foutcode wordt weergegeven.
4. Fout bij de temperatuursensor: Annuleer de regeling van de kamertemperatuur, de foutcode wordt weergegeven
5. Fout bij de vochtigheidssensor: Alleen de foutcode wordt weergegeven.
6. Communicatiestoring bedrade controller onderzijde: Alleen de foutcode wordt weergegeven.
7. Communicatiestoring bedrade controller: De eenheid stopt met werken, de foutcode wordt weergegeven.

# 4. Onderhoud

## 4.1. Veiligheidsmaatregelen

- Het is ten strengste verboden om de interne structuur en bedrading van de eenheid te wijzigen.
- Indien de eenheid niet naar behoren functioneert, schakel dan onmiddellijk de stroomtoevoer uit. Onderhoudswerkzaamheden dienen te worden uitgevoerd door gekwalificeerd personeel.
- De storingscodes vermeld in deze handleiding zijn waardevol voor het identificeren en verhelpen van storingen in de eenheid. Bij koud weer, wanneer de eenheid niet in gebruik is, laat dan het water uit het systeem lopen.
- Controleer regelmatig de omgeving, stabiliteit en luchtstroom van de eenheid.
- De filter dient periodiek gereinigd te worden om een optimale waterstroom in het watersysteem te waarborgen.

### Stap 1: Luchtfilter reinigen

Voor een optimale luchtinlaat is het essentieel om het luchtfilter maandelijks te reinigen, of vaker indien de unit wordt gebruikt in een omgeving met veel stof.

Om de filters, die zich onderaan de unit bevinden, te verwijderen, trek ze eenvoudig naar je toe. Reinig de filters door eventuele onzuiverheden van het oppervlak te verwijderen met een stofzuiger. Was ze vervolgens met een mild reinigingsmiddel en warm water, spoel ze grondig af en laat ze volledig drogen voordat je ze terugplaatst. Om de filters opnieuw te installeren, steek je het uiteinde van de kortere zijde in de houder onder de ventilator.

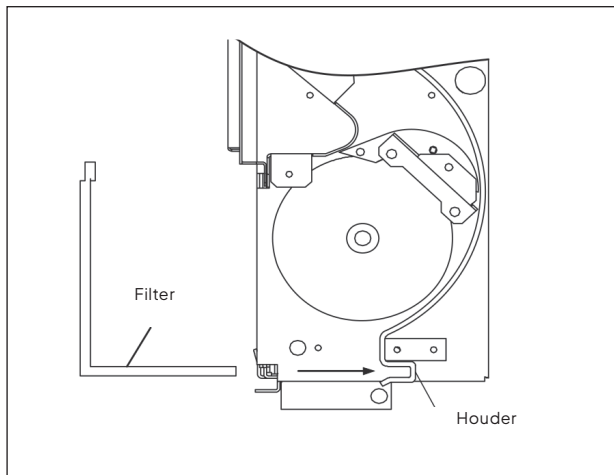

### Stap 2: Controle en reiniging lucht in het watersysteem

Het wordt aanbevolen om af en toe de lucht in het watersysteem te controleren en te reinigen om de prestaties van de eenheid te waarborgen.

### Stap 3: Afvoer

Laat het water uit het systeem lopen als de eenheid gedurende lange tijd niet wordt gebruikt. Controleer af en toe of er lucht in het watersysteem zit. Als dat het geval is, moet de lucht verwijderd worden.

### Stap 4: Onderhoud aan elektrische onderdelen

Als er onderhoud aan elektrische onderdelen nodig is, verwijder het rechter zijpaneel om toegang te krijgen tot de elektrische kast.

## **Stap 5: Onderhoud ventilatorblad en ventilatormotor**

Als het ventilatorsysteem niet goed werkt, open dan het rechter zijpaneel.

1. Verwijder het rechter zijpaneel, open de elektrische kast, trek de connector van de motor eruit.
2. Gebruik een inbussleutel om het ventilatorblad met de ventilatormotor te ontgrendelen.
3. Verwijder de schroef voor de bevestiging van de ventilatormotor.
4. Haal het ventilatorblad of de ventilatormotor eruit.

## **4.7. Printplaat vervangen**

### **Printplaat demonteren**

1. Schakel de stroomtoevoer naar de ventilo-convector uit en verwijder het rechter zijpaneel van de eenheid.
2. Verwijder de schroeven aan de boven- en onderkant van de elektrische kast en open het deksel van de elektrische kast.
3. Haal de stekker uit de motorconnector, voedingsconnector, elektrische driewegklepconnector, bedrade controllerconnector, luchtinlaattemperatuursensorconnector en watertemperatuursensorconnector op de printplaat.
4. Verwijder de vier plastic schroeven en haal de printplaat weg.

### **Nieuwe printplaat installeren**

1. Plaats een nieuwe printplaat en bevestig de printplaat met de vier plastic schroeven.
2. Sluit de motorconnector, voedingsconnector, elektrische driewegklepconnector, bedrade controllerconnector, luchtinlaattemperatuursensorconnector en watertemperatuursensorconnector aan op het printplaat.
3. Plaats het deksel van de elektrische kast terug.

# 5. Bijlagen

## 5.1. Opengewerkte tekening

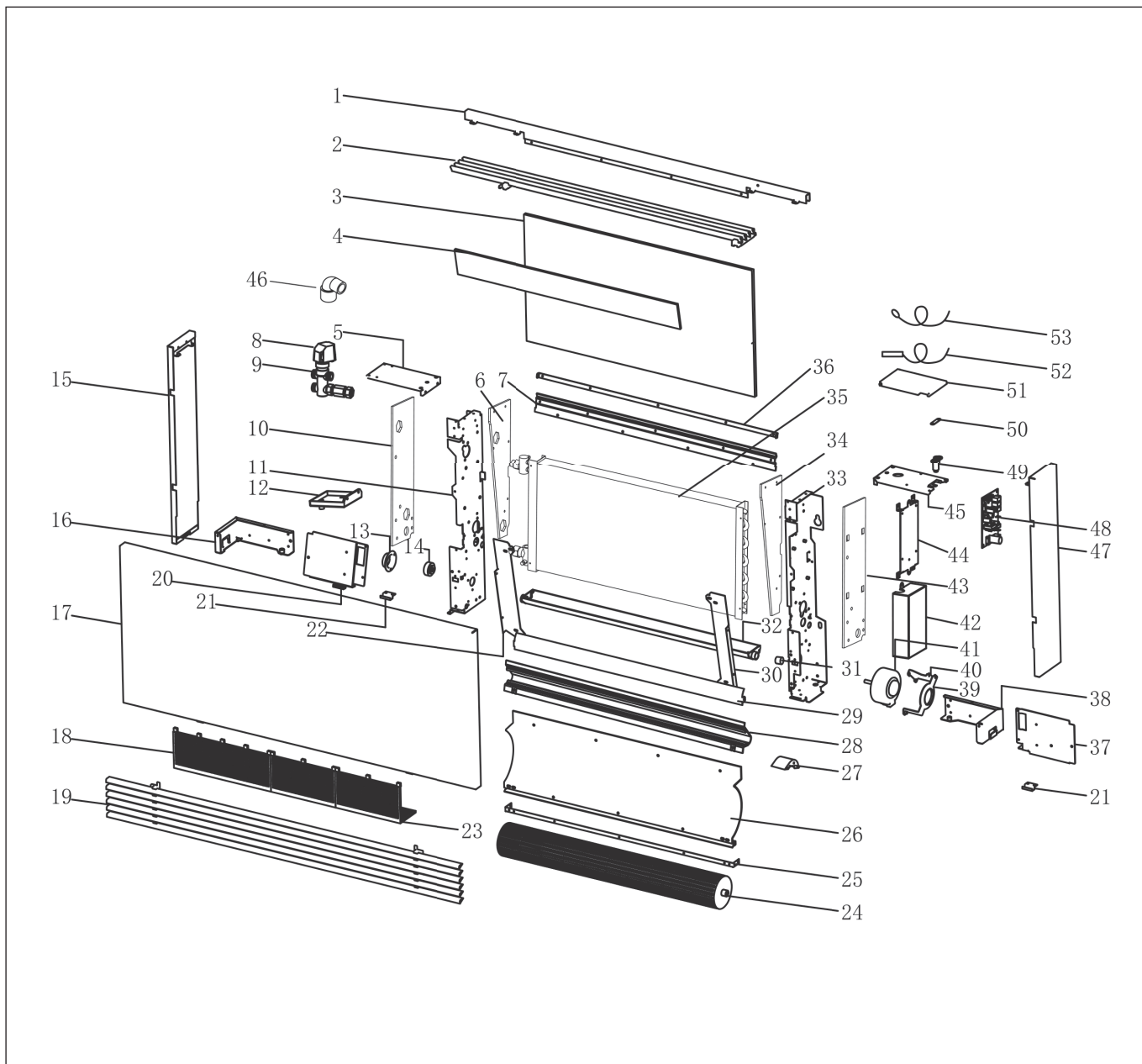

Nummer	Naam	Nummer	Naam
1	Verbindingsstuk	28	Luchtdeflector 4
2	Luchtuitlaatrooster	29	Luchtdeflector 5
3	Beschermingsplaat	30	Rechter bevestiging wisselaar
4	Luchtdeflector spons	31	Dichting
5	Decoratief paneel	32	Opvangbak
6	Isolatie	33	Rechter bevestigingsplaat
7	Luchtdeflector 1	34	Isolatie
8	Klepregelaar	35	Wisselaar
9	Waterklep	36	Luchtgeleidingsplaat 4 steunplaat
10	Isolatie	37	Rechter steunplaat 1
11	Linker bevestigingsplaat	38	Rechter steunplaat 2
12	Extra opvangbak	39	Motor bevestiging 1
13	Houder roulement	40	Motor bevestiging 2
14	Roulement	41	Gelijkstroom-ventilatormotor
15	Linker binnenplaat	42	Omkastings print
16	Linker steunplaat 1	43	Isolatie
17	Voorpaneel	44	Bevestigingsplaat print
18	Luchtfilter 1	45	Bevestigingsplaat bedieningspaneel
19	Luchtinlaatrooster	46	Rubber bocht
20	Linker steunplaat 2	47	Rechter binnenplaat
21	Bevestiging luchtinlaatrooster	48	Printplaat
22	Linker bevestiging wisselaar	49	Bevestiging bedieningspaneel
23	Luchtfilter 2	50	Bevestiging bedieningspaneel
24	Ventilatorblad	51	Bedieningspaneel
25	Luchtdeflectorsteun	52	Temperatuursensor
26	Luchtdeflector 2	53	Sensor luchtinlaat/uitlaat
27	Luchtdeflector 3		

## 5.2. Bedrading

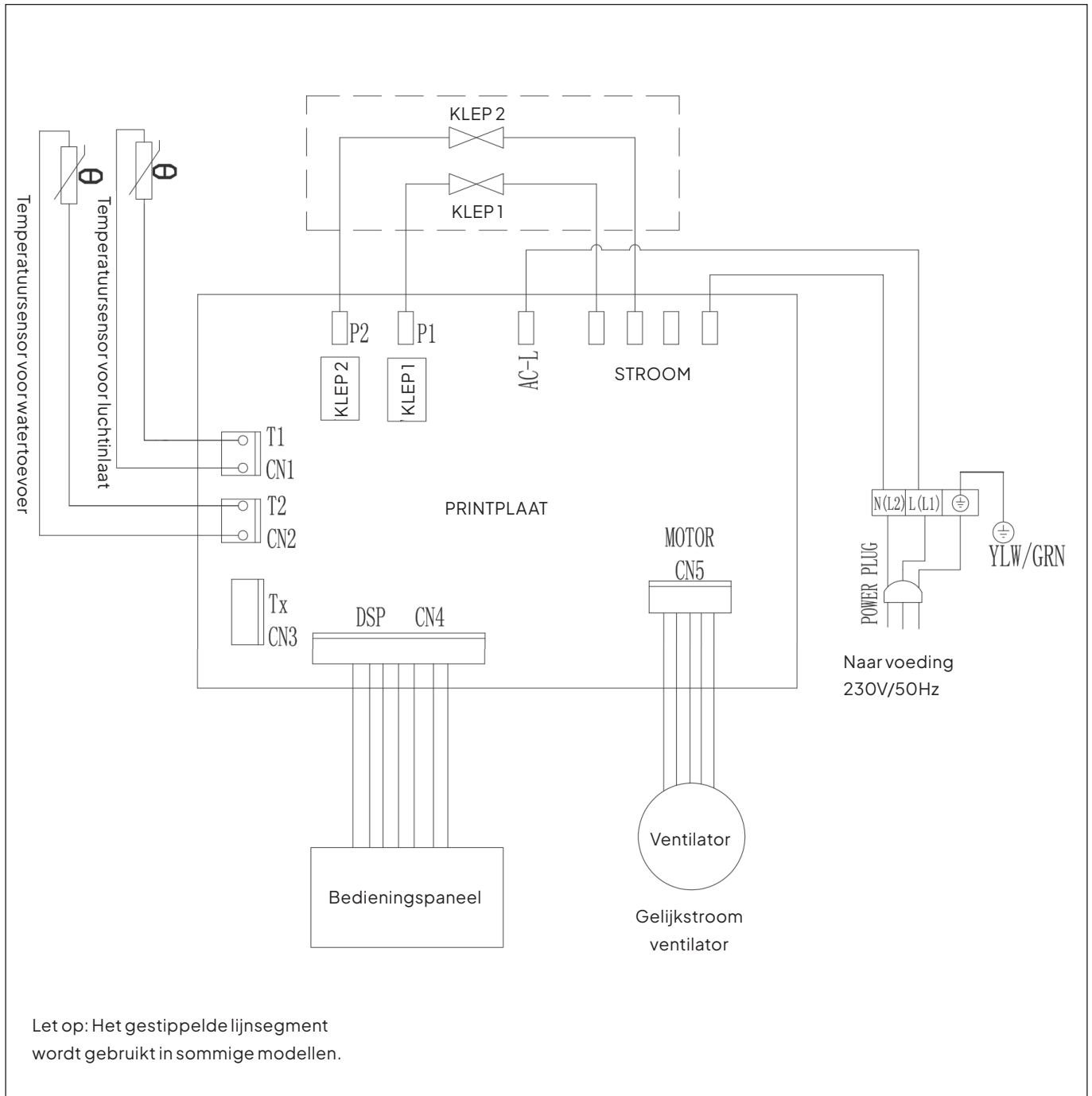

### 5.3. Technische gegevens

Model		FC1150	FC1350	FC1450	FC1550
(a) Totale koelcapaciteit	kw	0.75	1.5	2.2	3.1
Sensibele koelcapaciteit	kw	0.61	1.25	1.9	2.6
Waterdebiet	l/h	142	302	453	573
Waterdrukverlies	kPa	7	9	22	28
(b) Verwarmingscapaciteit	kw	0.99	2	2.8	4.2
Waterdebiet	l/h	142	302	453	573
Waterdrukverlies	kPa	6.5	7	18.5	24.5
(c) Verwarmingscapaciteit	kw	1.55	3.1	4.6	6.3
Waterdebiet	l/h	162	343	471	600
Waterdrukverlies	kPa	7	7.5	19	25
Inhoud wisselaar	l	0.48	0.85	1.15	1.48
Maximale druk	bar	10	10	10	10
Hydraulische aansluiting	inches	G1/2	G1/2	G1/2	G1/2
(d) Max. luchtstroom	m <sup>3</sup> /h	160	320	460	580
(d) Min. luchtstroom	m <sup>3</sup> /h	50	150	200	300
Netstroom	V/ph/Hz	230/1/50	230/1/50	230/1/50	230/1/50
Max. bedrijfsstroom	A	0.1	0.12	0.15	0.17
Max. vermogen	W	23	28	35	39
(e) Max. geluidsniveau	dB(A)	39	40	42	42.1
(e) Min. geluidsniveau	dB(A)	19.8	18.3	19.1	21
Lengte	mm	694	894	1094	1294
Hoogte	mm	588	588	588	588
Diepte	mm	134	134	134	134
Nettogewicht	kg	13.5	16.5	20	22
Brutogewicht	kg	15.5	19	22	25.5

Opmerking:

(a) Koeling: Watertoevoer/afvoer 7/12°C; Kamertemperatuur: DB/WB 27/19°C.

(b) Verwarming: Watertoevoer 50°C, watertoevoersnelheid zoals bij koelbedrijf; Kamertemperatuur 20°C.

(c) Verwarming: Watertoevoer 70°C, watertemperatuur afvoer 60°C; Kamertemperatuur 20°C.

(d) Luchtstroom gemeten met een schoon filter.

(e) Geluid getest volgens ISO 23741/2 en ISO 7779:2001.

De specificaties kunnen zonder voorafgaande kennisgeving worden gewijzigd. Raadpleeg voor de werkelijke specificaties de dataplant van het apparaat.





Dank u om voor ons kwaliteitsproduct te kiezen. Lees voor gebruik deze handleiding zorgvuldig door en volg de aanwijzingen voor de bediening van het apparaat op om schade aan het apparaat te voorkomen.

Specificaties kunnen zonder voorafgaande kennisgeving worden gewijzigd door productverbeteringen.

---

CUBE

Brouwerijstraat 59 - B - 9770 Kruisem

Tel. +32 (0)9 333 83 83

hello@cube-energysolutions.com

<https://cube-energysolutions>